

FR



Cafetière Électrique
Modèle: FG1560
MANUEL D'INSTRUCTIONS

Lire le manuel attentivement avant l'utilisation et le
conserver pour références futures

INSTRUCTIONS IMPORTANTES

CA 220-240 V 50/60Hz 915-1080 W

1. Cet appareil peut être utilisé par des enfants âgés d'au moins 8 ans, à condition qu'ils bénéficient d'une surveillance ou qu'ils aient reçu des instructions quant à l'utilisation de l'appareil en toute sécurité et qu'ils comprennent bien les dangers encourus.

Le nettoyage et l'entretien par l'utilisateur ne doivent pas être effectués par des enfants, à moins qu'ils ne soient âgés de plus de 8 ans et qu'ils soient sous la surveillance d'un adulte.

Conserver l'appareil et son câble hors de portée des enfants âgés de moins de 8 ans.

2. Cet appareil peut être utilisé par des personnes dont les capacités physiques, sensorielles ou mentales sont réduites ou dont l'expérience ou les connaissances ne sont pas suffisantes, à condition qu'ils bénéficient d'une surveillance ou qu'ils aient reçu des instructions quant à l'utilisation de l'appareil en toute sécurité et en comprennent bien les dangers potentiels.
3. Les enfants ne doivent pas jouer avec l'appareil. Les enfants ne doivent pas utiliser l'appareil comme un jouet.
4. Si le câble d'alimentation est endommagé, il doit être remplacé par le fabricant, son service après-vente ou des personnes de qualification similaire

afin d'éviter un danger.

5. Cet appareil est destiné à être utilisé dans des applications domestiques et analogues telles que:
 - des coins cuisines réservés au personnel dans des magasins, bureaux et autres environnements professionnels;
 - dans des fermes ;
 - l'utilisation par les clients des hôtels, motels et autres environnements à caractère résidentiel ;
 - des environnements du type chambres d'hôtes.
6. L'appareil ne doit pas être immergé.
7. La surface de l'élément chauffant présente une chaleur résiduelle après utilisation.
8. **MISE EN GARDE** : il y a des risques de blessures en cas de mauvaise utilisation. Utilisez l'appareil conformément à ces instructions, toute mauvaise utilisation peut causer une décharge électrique ou d'autres dangers.
9. En ce qui concerne des détails sur la façon de nettoyer les surfaces en contact avec les aliments, référez-vous au paragraphe ci-après.
10. Avant de connecter l'appareil, veuillez vérifier si la tension indiquée sur l'appareil correspond à la tension secteur de votre maison.
11. Ne placez pas l'appareil sur une surface chaude.
12. N'utilisez pas cet appareil en extérieur.
13. Débranchez la fiche secteur de la prise murale :

- si des problèmes surviennent lors de la préparation du café ;
 - avant de nettoyer l'appareil.
14. Ne laissez pas le cordon secteur entrer en contact avec une surface chaude.
 15. Utilisez l'appareil hors de portée des enfants. Empêchez-les de tirer sur le cordon secteur.
 16. Ajoutez de l'eau avant d'allumer l'appareil.
 17. La plaque chauffante chauffe lorsqu'elle fonctionne. Ne pas toucher au risque de brûlure grave !
 18. Pour remplir le réservoir d'eau, utilisez uniquement de l'eau potable froide.
 19. MISE EN GARDE : éviter tout débordement sur le connecteur.
 20. La cafetière ne doit pas être placée à l'intérieur d'un meuble lorsqu'elle est en cours d'utilisation.

Fonction de protection

Mise hors-tension automatique de protection : la machine s'éteindra automatiquement lorsqu'elle a été allumée pendant 40 minutes.

DESCRIPTION

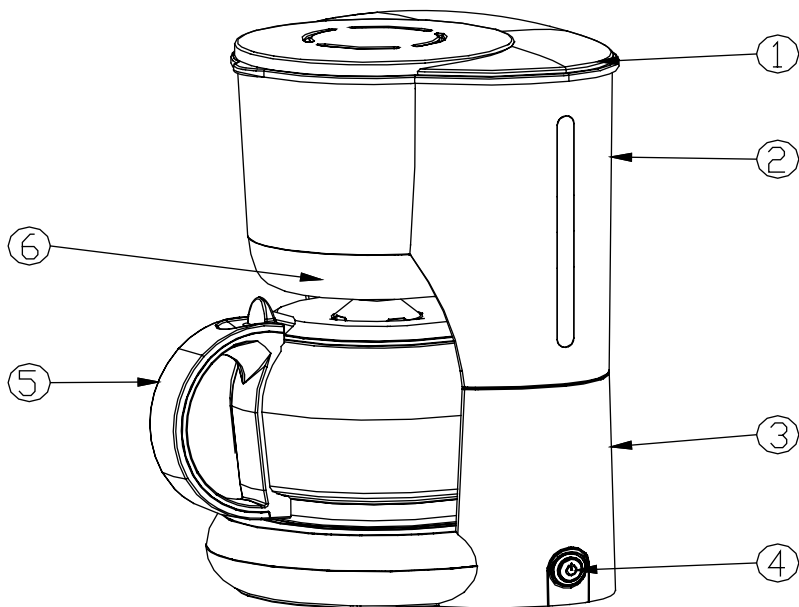

- | | |
|--------------------|--|
| 1. Couvercle | 5. Assemblage de la carafe |
| 2. Réservoir d'eau | 6. Anneau de décoration du réservoir d'eau |
| 3. Socle | |
| 4. Commutateur | |

Avant la première utilisation

Pour un goût parfait, faites bouillir de l'eau potable (sans café) 2 ou 3 fois. Une fois toute l'eau passée, éteignez l'appareil et laissez-le refroidir pendant 5 minutes. Répétez ensuite le processus avec de l'eau potable.

Préparer du café

- Remplissez le réservoir d'eau avec la quantité d'eau requise. Assurez-vous que le niveau d'eau n'est ni au-dessous la marque minimale ni au-dessus de l'indication « MAX ». Utilisez uniquement de l'eau potable et froide. Le nombre de tasses est indiqué sur le réservoir d'eau.
- Insérez du papier filtre au format « 1X4 » si le filtre n'a pas été utilisé et versez la quantité souhaitée de café moulu.
- Allumez l'appareil. Attendez que le processus d'infusion soit terminé et que l'entonnoir soit vide.
- Pour les grandes tasses : prévoyez 5 à 6 g de café moulu par tasse.

Préparer immédiatement plus de café

- Si vous avez préparé une tasse de café et souhaitez en préparer d'autres immédiatement après, éteignez la cafetière et laissez-la refroidir au moins 5 minutes. Vous pourrez ensuite remplir le réservoir d'eau.

Nettoyage

- Retirez toujours la fiche secteur de la prise murale avant de nettoyer l'appareil.
- N'immergez jamais l'appareil dans l'eau.
- Vous devriez la nettoyer avec un chiffon humide.
- La carafe, le filtre et l'entonnoir peuvent être lavés à l'eau chaude savonneuse.

Détartrage

- Détartez régulièrement votre cafetière.
- Faites fonctionner l'appareil selon les instructions. Toutefois, utilisez à présent du vinaigre ordinaire pour remplir le réservoir d'eau et ne mettez pas de café moulu dans l'entonnoir.
- Après avoir détarté, laissez l'appareil fonctionner deux fois de plus uniquement avec de l'eau pour rincer le vinaigre et les restes de tartre.

Collecte sélective des déchets électriques et électroniques.



Les produits électriques ne doivent pas être mis au rebut avec les produits ménagers. Selon la Directive Européenne 2012/19/UE pour le rebut des matériaux électriques et électroniques et de son exécution dans le droit national, les produits électriques usagés doivent être collectés séparément et disposés dans des points de collecte prévus à cet effet. Adressez-vous auprès des autorités locales ou de votre revendeur pour obtenir des conseils sur le recyclage.

Danger

Ne tentez jamais d'utiliser votre appareil s'il présente des signes de dommages ou si le cordon d'alimentation ou la fiche est endommagé. Si le cordon d'alimentation est défectueux, il est important de le remplacer par le service après-vente pour éliminer tout danger.

Seules les personnes qualifiées et autorisées sont autorisées à effectuer des réparations à votre appareil. Toute réparation non conforme aux normes pourrait considérablement augmenter le niveau de risque pour l'utilisateur !

Les défauts résultant d'une mauvaise manipulation, d'une

dégradation ou d'une tentative de réparation par des tiers annulent la garantie du produit. Cela s'applique également en cas d'usure et d'accessoires normaux de l'appareil.

Important !

Nous vous recommandons de conserver l'emballage de votre appareil au moins pendant toute la durée de la garantie. La garantie ne s'applique pas sans l'emballage d'origine.

Garantie

Votre appareil dispose de deux ans de garantie. La garantie ne couvre pas l'usure et la rupture en cas de mauvaise utilisation du produit. Le client est responsable de tous les retours. Vous êtes responsable des coûts et des risques liés à l'expédition du produit; Il est donc recommandé d'expédier le produit avec un accusé de réception et une assurance transport en cas de valeur significative du produit.

GARDER HORS DE LA PORTÉE DES ENFANTS

Les enfants devront être surveillés pour s'assurer qu'ils ne jouent pas avec l'appareil.

SERVICE APRÈS-VENTE

Emballage à conserver pour référence ultérieure et mise en oeuvre du service après-vente : relations.clients@euromenage.com

EN



Coffee maker
MODEL NO.: FG1560
INSTRUCTION MANUAL

Read this manual thoroughly before using and save it for
future reference

IMPORTANT INSTRUCTIONS

220-240VAC 50/60Hz 915-1080W

1. This appliance can be used by children aged from 8 years and above if they have been given supervision or instruction concerning use of the appliance in a safe way and if they understand the hazards involved. Cleaning and user maintenance shall not be made by children unless they are older than 8 and supervised. Keep the appliance and its cord out of reach of children aged less than 8 years.
2. Appliances can be used by persons with reduced physical, sensory or mental capabilities or lack of experience and knowledge if they have been given supervision or instruction concerning use of the appliance in a safe way and understand the hazards involved.
3. Children shall not play with the appliance.
4. If the supply cord is damaged, it must be replaced by the manufacturer or its service agent or a similarly qualified person in order to avoid a hazard.
5. This appliance is intended to be used in household and similar applications such as:
 - staff kitchen areas in shops, offices and other working environments;
 - farm houses;
 - by clients in hotels, motels and other residential type environments;

- bed and breakfast type environments.
- 6. The appliance must not be immersed.
- 7. Heating element surface is subject to residual heat after use.
- 8. Use the appliance according to this instruction, any misuse may cause electric shock or other hazards.
- 9. Regarding how to clean the surfaces in contact food, please refer to section <Cleaning >.
- 10. Before connecting the appliance, please check if the voltage indicated on the appliance corresponds with the main voltage in your home.
- 11. Do not place the appliance on a hot surface.
- 12. Do not use this appliance outdoors.
- 13. Remove the main plug from the wall socket;
 - if problems occur during making coffee;
 - before cleaning the appliance.
- 14. Do not allow the main cord to come into contact with hot surface.
- 15. Use the appliance out of children reach. Prevent them from pulling the main cord.
- 16. Do not pour any water before the appliance has been turned on.
- 17. The heating plate is hot when in operation. Do not touch-risk of severe burn!
- 18. To fill the water tank use fresh cold water only.
- 19. Warning: Avoid spillage on the connector.
- 20. The coffee-maker shall not be placed in a cabinet when in use.

Protecting function

Automatic-off protection: The machine will turn off automatically when it has been switched on for 40 minutes.

DESCRIPTION

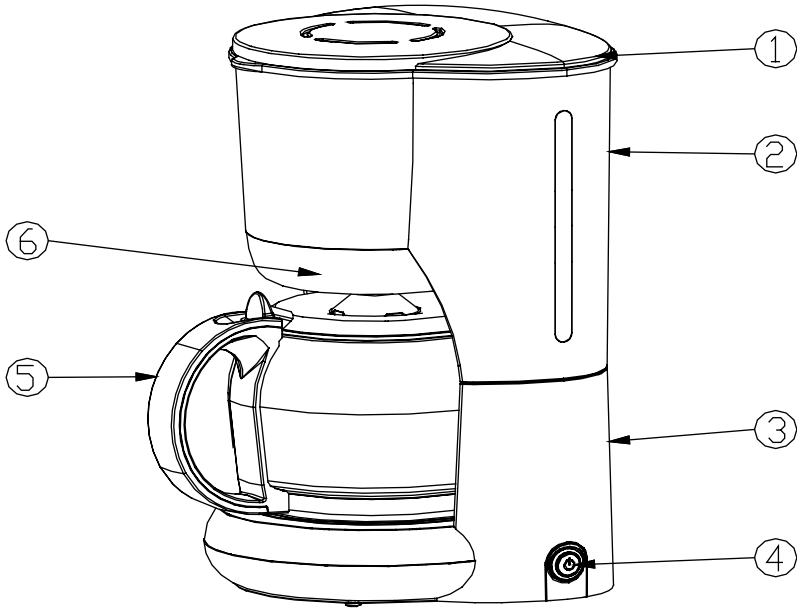

1. Lid

2. Water tank

3. Base

4. Switch

5. Carafe assembly

6. Water tank decorating ring

Before first use

For a perfect taste, carry out 2 or 3 boil-processes with fresh water (without coffee). Once all the water has passed through, switch off the appliance and let it cool down during 5 minutes. Then repeat the process with fresh water.

Making coffee

- Fill the water tank with the required quantity of water. Ensure that the water level is not lower than the minimum mark and not higher than indication “MAX”. Use fresh, cold water only. The number of cups can be read on the water tank.
- Insert filter paper size “1X4” if the filter hasn’t been used and fill in the desired quantity of ground coffee.
- Switch on the appliance. Wait until the brewing process is finished and the funnel has run empty.
- For large cups: takes 5-6g of ground coffee each cup.

Making more coffee straight away

- If you have made one cup of coffee and wish to make some more straight away, please switch off the coffee maker and allow at least 5 minutes for it to cool down. Then you can refill the water tank.

Cleaning

- Always remove the main plug from the wall socket before cleaning the appliance.
- Never immerse the appliance in water.
- You should clean it with a damp cloth.
- The carafe and the filter and the funnel can be washed in hot soapy water.

Descaling

- Descale your coffee maker regularly.
- Operate the appliance as described. However, now use ordinary vinegar to fill the water tank and do not fill the funnel with ground coffee.
- After descaling let the appliance work twice more with only water to rinse away the vinegar and scale remainders.

REMOVAL OF APPLIANCES USED



Directive 2012/19/EU on waste electrical and electronic Equipment (WEEE) requires that the appliance uses are not disposed of using the normal municipal waste. Old  appliances must be collected separately in order to optimize the recovery and recycling of materials they contain and reduce the impact on human health and the environment.

The symbol of the dustbin is used on all products to remind the obligations for separate collection. Consumers should contact their local authorities or dealer regarding the steps to follow for the removal of their old appliance. If you proceed with the scrapping of old equipment, be sure to render useless what could be dangerous: disconnect the power cable flush with the device.

Danger:

Never attempt to use your appliance, if it shows signs of damage or the power cord or plug is damaged. If the power cord is defective it is important to have it replaced with the after sales service to eliminate any danger.

Only qualified and authorized persons are authorized to carry out repairs to your appliance. Any repairs not in accordance with standards could significantly increase the level of risk for the user!

Defect resulting from improper handling, degradation or attempted repairs by third parties voids the warranty on the product. This also applies in case of normal wear and accessories from the appliance.

Important!

We recommend that you keep the packaging of your device at least for the duration of the warranty. The guarantee does not apply without the original packaging.

Warranty:

Your device has two years warranty. The warranty does not cover wear and breakage following a wrong use of the product. The customer is responsible for all returns. You remain responsible for the costs and risks associated with the product shipment; it is therefore recommended to ship the product with an acknowledgement of receipt and transport insurance in case of significant value of the product.

KEEP OUT OF REACH OF CHILDREN

Children should be supervised to ensure that they do not play with the appliance.

AFTER-SALES SERVICE

Retain packaging for future reference and after-sales service:
relations.clients@euromenage.com



Importé et distribué par EUROMENAGE
sous licence de la marque FAGOR
20/22 Rue de la Ferme Saint-Ladre
95470 Saint-Witz, FRANCE

